

MITSUBISHI

MECHANISCHES GETRIEBE FÜR FRONTANTRIEB (E–W)

WERKSTATT-ANLEITUNG

VORWORT

Diese Werkstatt-Anleitung beinhaltet Angaben für Ausbau, Demontage, Prüfung, Einstellung, Montage und Einbau sowie sonstige Angaben für das Werkstattmaterial.

Alle Angaben, Abbildungen und Teilebeschreibungen entsprechen dem neuesten Stand zum Zeitpunkt der Drucklegung. Wir behalten uns jedoch das Recht vor, jederzeit ohne Vorankündigung oder Verpflichtungen Änderungen vorzunehmen.

HINWEISE ZUM EINORDNEN

Diese Seiten der Anleitung sind in dem Ordner Nr. BN940001 aufzubewahren.

Diese Seiten in Abhängigkeit von den nachfolgend erläuterten Beschriftungen „Neu“, „Revidiert“ oder „Weggenommen“ in der „Liste der betroffenen Seiten“ ablegen.

Neu:

Ordnen Sie die Seiten mit dieser Kennzeichnung zusätzlich in die Anleitung ein.

Revidiert, Weggenommen:

Ersetzen Sie die vorhandenen Seiten gegen die entsprechenden Seiten mit dieser Kennzeichnung.

Fehlende Blätter werden auf Anfrage zugeschickt.

Kupplung **21A**
F5MR1, F5MR2, F5MR3

Kupplung **21B**
F5M41, F5M42, W5M42

Mechanisches Getriebe **22A**
F5MR1, F5MR2, F5MR3

Mechanisches Getriebe **22B**
F5M41, F5M42, W5M42

Mechanisches Getriebe **22C**
F5M51



ERLÄUTERUNG DES ANLEITUNGSINHALTS

Wartungs- und Service-Vorgänge

- (1) Am Beginn jedes Abschnittes befindet sich ein Diagramm der Einzelteile, damit der Leser die Einbaubedingungen der Einzelteile besser verstehen kann.
 - (2) Die in dem Diagramm aufgeführten Nummern geben die Reihenfolge für die Wartungs- und Service-Vorgänge an.
N : zeigt nicht wiederverwendbare Teile an.
Das Anzugsmoment ist angegeben, wenn dies erforderlich ist.
- **Ausbauschritte:**
Die Teilebezeichnungsnummer entspricht der Nummer in der Abbildung, um die Ausbauschritte anzugeben.
 - **Demontageschritte:**
Die Teilebezeichnungsnummer entspricht der Nummer in der Abbildung, um die Demontageschritte anzugeben.
 - **Einbauschritte:**
Spezifiziert den Fall, wenn der Einbau nicht durch Umkehr der Ausbauschritte vorgenommen werden kann. Wird weggelassen, wenn der Einbau durch Umkehr der Ausbauschritte durchgeführt werden kann.
 - **Montageschritte:**
Spezifiziert den Fall, wenn die Montage nicht durch Umkehr der Demontageschritte vorgenommen werden kann.
Wird weggelassen, wenn die Montage durch Umkehr der Demontagevorgänge durchgeführt werden kann.

Klassifikation der wichtigsten Wartungs/Service-Punkte

Wenn wichtige Punkte für die Wartungs- und Service-Vorgänge vorhanden sind (wie z.B. grundlegende Wartungs- und Service-Punkte, Wartungs- und Service-Sollwerte, Informationen über die Verwendung von Spezialwerkzeugen usw.), sind diese gemeinsam als wichtige Wartungs- und Service-Punkte aufgeführt und in allen Einzelheiten erläutert.

◀**A**▶ Zeigt an, daß grundlegende Punkte für den Ausbau oder die Demontage vorliegen.

▶**A**◀ Zeigt an, daß grundlegende Punkte für den Einbau oder die Montage vorliegen.

Symbole für Schmierung, Dichtmittel und Klebmittel

Informationen bezüglich Schmierung und Auftragspunkte von Dichtmittel und Klebmittel sind durch die Verwendung von Symbolen in dem Diagramm der Einzelteile oder auf der nachfolgenden Seite aufgeführt und erläutert.

: Fett
(Mehrzweckfett, wenn keine Marke oder kein Typ vorgeschrieben ist)

: Dichtmittel oder Klebmittel

: Bremsflüssigkeit, Automatikgetriebeöl oder Klimaanlage-Kompressoröl

: Motoröl oder Getriebeöl

EINLEITUNG

Baugruppen-
titel

Abschnitts-
titel

Baugruppen-
nummer

Abschnittsnum-
mer

Seitennum-
mer

MECHANISCHES GETRIEBE (E - W) - Getriebe

22A-3-1

3. GETRIEBE

22200100035

DEMONTAGE UND MONTAGE

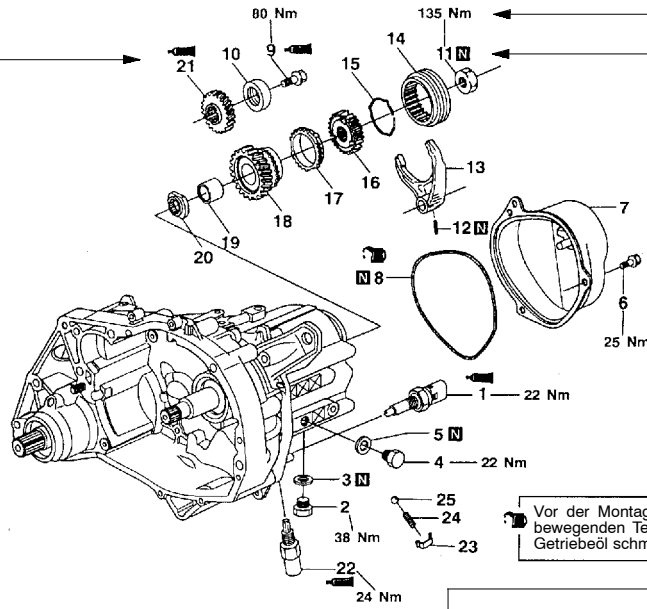

Anzugsmoment

Nicht wiederverwendbare Teile

Diese Nummer entspricht der unter „Ausbauschritte“, „Demontageschritte“, „Einbauschritte“ oder „Montageschritte“ aufgeführten Nummer.

Demontageschritte

- | | |
|-------|---------------------------|
| ▶ T ◀ | 1. Rückfahrleuchtschalter |
| | 2. Ablasschraube |
| | 3. Dichtung |
| | 4. Einfüllstutzenschraube |
| | 5. Dichtung |
| ◀ A ▶ | 6. Schraube |
| ◀ A ▶ | 7. Hintere Abdeckung |
| ◀ A ▶ | 8. O-Ring |
| ◀ B ▶ | 9. Schraube |
| ◀ B ▶ | 10. Beilagscheibe |
| ◀ B ▶ | 11. Sicherungsmutter |
| ◀ C ▶ | 12. Federstift |
| ◀ C ▶ | 13. Schaltgabel 5. Gang |

- | | | |
|-------|---|-----------------------------|
| ◀ C ▶ | P | 14. Schaltmuffe |
| ◀ D ▶ | P | 15. Synchronfeder |
| ◀ D ▶ | P | 16. Synchronkörper |
| ◀ D ▶ | N | 17. Synchronring |
| ◀ D ▶ | N | 18. Zahnrad 5. Gang |
| ◀ D ▶ | N | 19. Lagermuffe |
| ◀ D ▶ | N | 20. Sicherungsring |
| ◀ E ▶ | O | 21. Abtriebszahnrad 5. Gang |
| ◀ F ▶ | M | 22. Zentrierstift |
| ◀ G ▶ | L | 23. Abdeckplatte |
| ◀ G ▶ | L | 24. Tellerfeder |
| ◀ G ▶ | L | 25. Tellerkugel |

43434

Vor der Montage alle bewegenden Teile mit Getriebeöl schmieren.

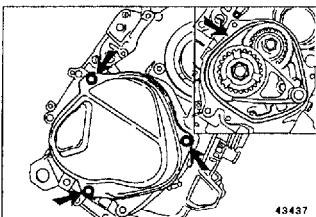

HINWEISE ZUR DEMONTAGE

◀ A ▶ Schrauben, hintere Abdeckung und O-Ring ausbauen

- (1) Die Schrauben entfernen und die hintere Abdeckung vorsichtig abnehmen, damit die Ölleitung nicht beschädigt wird.
- (2) Den O-Ring entfernen.

Beschreibung der Arbeitsvorgänge, Vorsichtsmaßnahmen usw. für den Ausbau, Einbau, Demontage sowie Montage.

© Mitsubishi Motors Corporation Mai 1995

PWEG9511

00004347

Ausgabedatum

Publikationsnum-
mer-Revisionscode

LISTE DER BEFROFFENEN SEITEN

Seite	Revisions- code	Datum	Remarks	Seite	Revisions- code	Datum	Remarks
21A-0-1		Mai 1995		22B-3-3 und 22B-3-4	A	Nov. 1995	
21A-1-1	B	Mai. 1996		22B-3-5	F	Juli 1999	
21A-2-1		Mai. 1995		22B-3-6	H	Dez. 2000	
21A-3-1 bis 21A-3-3		Mai. 1995		22B-3-7 bis 22B-3-9	A	Nov. 1995	
21A-4-1 und 21A-4-2		Mai. 1995		22B-4-1 und 22B-4-2	H	Dez. 2000	
				22B-4-3 bis 22B-4-8	E	Juni 1998	
21B-0-1	E	Juni 1998		22B-5-1 und 22B-5-2	F	Juli 1999	
21B-1-1 und 21B-1-2	H	Dez. 2000		22B-5-2a und 22B-5-2b	H	Dez. 2000	
21B-2-1	H	Dez. 2000		22B-5-3 bis 22B-5-6	A	Nov. 1995	
21B-2-1a	H	Dez. 2000		22B-5-7	G	Juni 2000	
21B-2-2	H	Dez. 2000		22B-6-1 bis 22B-6-5	E	Juni 1998	
21B-2-2a bis 21B-2-2c	H	Dez. 2000		22B-6-6	G	Juni 2000	
21B-2-3 und 21B-2-4	H	Dez. 2000		22B-7-1 und 22B-7-2	F	Juli 1999	
21B-2-4a	E	Juni 1998		22B-7-2a und 22B-7-2b	F	Juli 1999	
21B-2-4b	C	Jan. 1997		22B-7-3 und 22B-7-4	A	Nov. 1995	
21B-3-1	E	Juni 1998		22B-7-5	F	Juli 1999	
21B-3-2	C	Jan. 1997		22B-7-6	G	Juni 2000	
21B-3-2a	C	Jan. 1997		22B-7-7	F	Juli 1999	
				22B-8-1 und 22B-8-2	F	Juli 1999	
22A-0-1	B	Mai. 1996		22B-8-3 bis 22B-8-8	E	Juni 1998	
22A-0-2 und 22A-0-3		Mai. 1995		22B-8-9	G	Juni 2000	
22A-0-4	B	Mai. 1996		22B-8-10	E	Juni 1998	
22A-1-1	E	Juni 1998		22B-9-1	E	Juni 1998	
22A-1-2	B	Mai. 1996		22B-10-1	A	Nov. 1995	
22A-2-1 bis 22A-2-4	B	Mai. 1996		22B-11-1	A	Nov. 1995	
22A-3-1 und 22A-3-2	B	Mai. 1996		22B-12-1	H	Dez. 2000	
22A-3-2a und 22A-3-2b	B	Mai. 1996		22B-12-2	C	Jan. 1997	
22A-3-3		Mai. 1995		22B-12-2a	C	Jan. 1997	
22A-3-4 bis 22A-3-16	B	Mai. 1996		22B-13-1 und 22B-13-2	E	Juni 1998	
22A-4-1 bis 22A-4-9	B	Mai. 1996		22B-13-3	F	Juli 1999	
22A-5-1 bis 22A-5-6	B	Mai. 1996		22B-14-1	A	Nov. 1995	
22A-6-1 bis 22A-6-6	B	Mai. 1996		22B-14-2	F	Juli 1999	
22A-7-1 bis 22A-7-3		Mai. 1995		22B-15-1 bis 22B-15-4	E	Juni 1998	
22A-8-1 und 22A-8-2	B	Mai. 1996		22B-16-1 bis 22B-16-3	E	Juni 1998	
				22B-17-1 bis 22B-17-3	E	Juni 1998	
22B-0-1	I	März 2002 Revidiert					
22B-0-2	A	Nov. 1995		22C-0-1 bis 22C-0-3	C	Jan. 1997	
22B-0-3 und 22B-0-4	F	Juli 1999		22C-1-1	D	Nov. 1997	
22B-0-4a und 22B-0-4b	H	Dez. 2000		22C-1-2 bis 22C-1-6	C	Jan. 1997	
22B-0-5 und 22B-0-6	F	Juli 1999		22C-2-1 bis 22C-2-3	C	Jan. 1997	
22B-0-7	E	Juni 1998		22C-3-1 bis 22C-3-8	C	Jan. 1997	
22B-1-1 und 22B-1-2	H	Dez. 2000		22C-4-1 bis 22C-4-7	C	Jan. 1997	
22B-1-2a bis 22B-1-2c	H	Dez. 2000		22C-5-1 bis 22C-5-8	C	Jan. 1997	
22B-1-2d bis 22B-1-2f	I	März 2002 Revidiert		22C-6-1	C	Jan. 1997	
22B-1-2g und 22B-1-2h	I	März 2002 Neu		22C-7-1	C	Jan. 1997	
22B-1-3	E	Juni 1998		22C-8-1	C	Jan. 1997	
22B-1-4	H	Dez. 2000		22C-9-1 bis 22C-9-3	C	Jan. 1997	
22B-1-5 und 22B-1-6	F	Juli 1999		22C-10-1 bis 22C-10-3	C	Jan. 1997	
22B-1-7 bis 22B-1-9	H	Dez. 2000		22C-11-1 und 22C-11-2	C	Jan. 1997	
22B-2-1 bis 22B-2-4	E	Juni 1998		22C-12-1 bis 22C-12-3	C	Jan. 1997	
22B-3-1 und 22B-3-2	H	Dez. 2000					

Fehlende Blätter werden auf Anfrage geliefert.